

***TR* тракресурс-регион**
Сравнение фронтальных погрузчиков
Lonking CDM936N и SDLG LG918

LOPKING CDM936N



- Двигатель Yunnei YN38GBZ2
- мощностью **96 л.с.**
- Номинальная грузоподъемность **2000 кг**
- Стандартный ковш для общестроительных работ объемом **1,2 м³** или ковш для легких материалов объемом **1,5 м³**
- Управление рабочим оборудованием джойстиком
- Климатическая установка в кабине – кондиционер, печка
- Увеличенные шины **16/70-24**



SDLG LG918



- Двигатель Yuchai YC4D80-T20 мощностью **79 л.с.**
- Номинальная грузоподъемность **1800 кг**
- Стандартный ковш для общестроительных работ объемом **1,0 м³**
- Управление рабочим оборудованием джойстиком
- Климатическая установка в кабине – кондиционер, печка.
- Кабина стандарт
- Стандартные шины **16/70-20**

LOPKING CDM936N

SDLG LG918

Высота выгрузки Lonking CDM936N больше, чем высота по пальцу крепления ковша к стреле на SDLG LG918

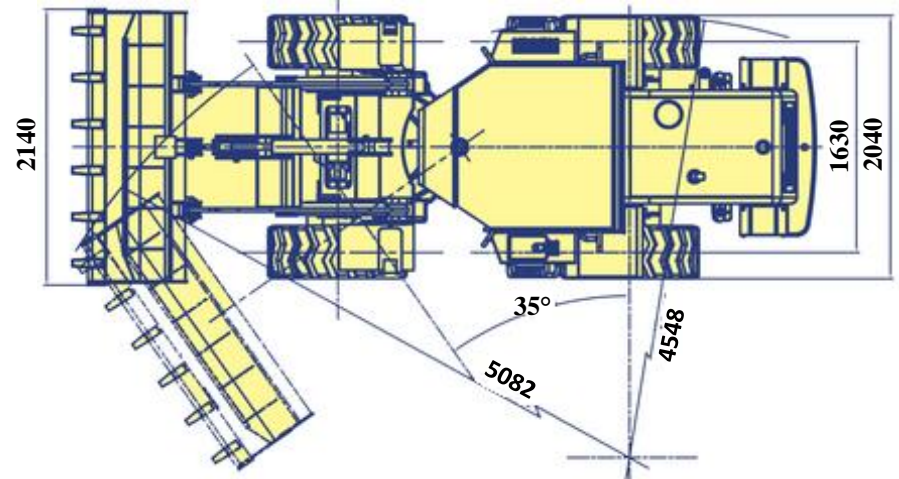
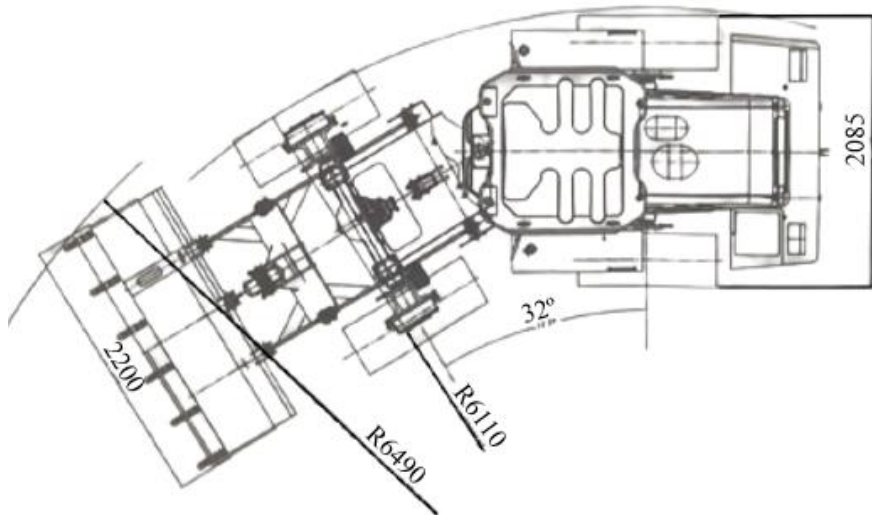
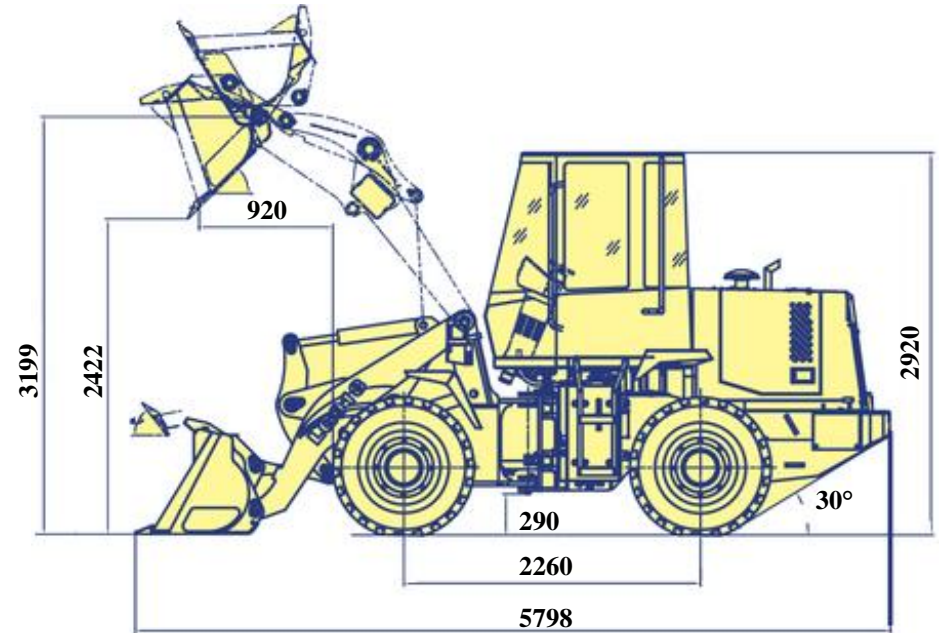
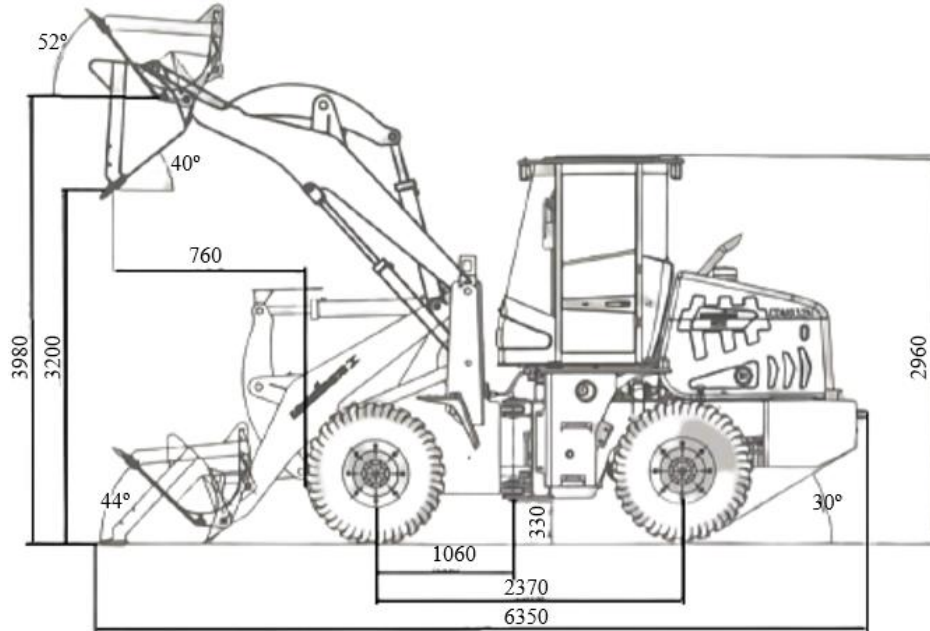

Погрузчик **Lonking CDM936N** оснащен двигателем Yunnei YN38GBZ2 мощностью – 96 л.с.

Погрузчик **SDLG LG918** оснащен двигателем Yuchai YC4D80-T20 мощностью 79 л.с.

Более мощный двигатель на Lonking CDM936N в сочетании с лучшей развесовкой обеспечивает большую общую грузоподъемность и производительность по сравнению с SDLG LG918.

Благодаря полностью откидывающемуся капоту на Lonking CDM936N открывается лучший доступ к двигателю.

Lonking CDM936N

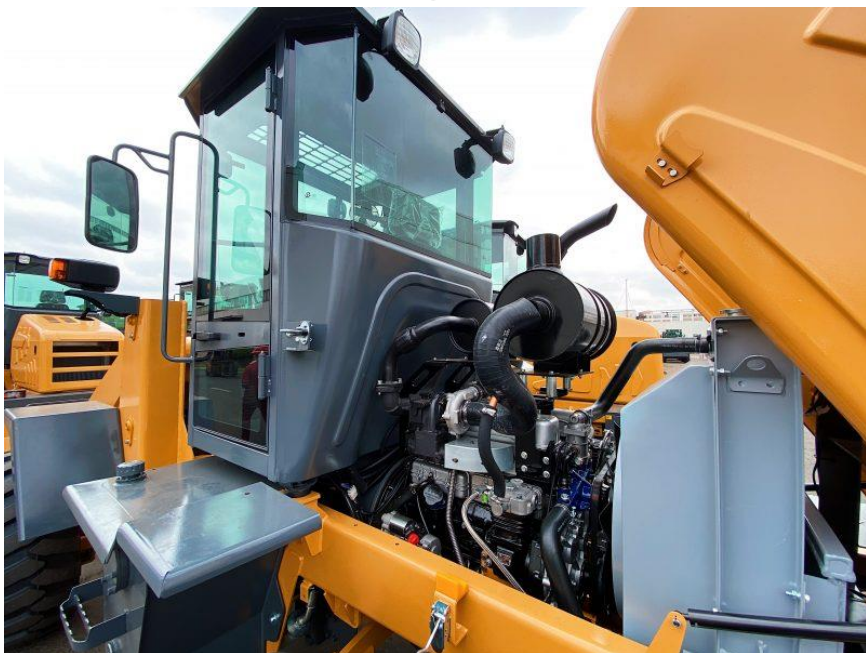

SDLG LG918



Комфорт оператора

Большая просторная кабина, оснащена в стандартной комплектации климатической системой с кондиционером. Кресло оператора в стандартной комплектации оснащено пружинной подвеской и подголовником, оно обтянуто экокожей, благодаря чему надолго сохраняет опрятный внешний вид и целостность. Управление рабочим оборудованием осуществляется надежным гидравлическим джойстиком. Всё это стандартное оснащение фронтального погрузчика **Lonking CDM936N**.

Оснащение **SDLG LG918** схожее.

LOPKING CDM936N



SDLG LG918



LOPKING CDM936N



SDLG LG918

