

LONKING **LG 833N**



Комплектация

LOPKING LG 833N

- Двигатель Weichai WP6G125E22 мощностью 125 л.с.
- Управление рабочим оборудованием джойстиком
- Климатическая установка в кабине – **кондиционер**, печка.
- Кабина **ROPS&FOPS**
- Увеличенная до **3250** мм высоты выгрузки



Основные узлы и агрегаты - Двигатель

Погрузчик **Lonking LG833N** оснащается самым распространенным в отрасли двигателем турбированным Weichai WP6G125E22 мощностью 125 л.с.

Для доступа к двигателю с обеих сторон погрузчика имеются откидывающиеся крышки. Защитная решетка радиаторов системы охлаждения открывается, предоставляя хороший доступ для их очистки или ремонта.



Основные узлы и агрегаты – коробка передач

Коробка перемены передач на погрузчике **Lonking LG833N** производится самим холдингом Lonking. КПП и карданные валы привода мостов находятся выше уровня нижней полурамы и надежно защищены снизу от ударов и повреждений.

В КПП имеется переключатель режимов работы – рабочий («Low» или «черепаха») и транспортный («High» или «Заяц»), в каждом режиме выбираются по две передачи вперед и по одной назад. Таким образом обеспечивается 4 передачи для движения вперед и 2 для движения назад.



Основные узлы и агрегаты – Гидравлическая система

Гидравлическая система фронтального погрузчика Lonking LG833N разработана таким образом, чтобы обеспечивать минимальный расход топлива при максимальной производительности и скорости работы.

В ее основе – высокопроизводительный и надежный шестеренный насос с увеличенным гидротоком 246 л/мин.

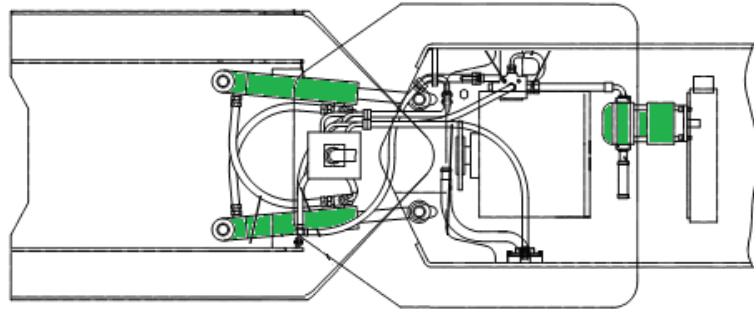

Когда активируется рулевое управление, приоритетный клапан направляет часть потока от насоса к гидроцилиндрам поворота.

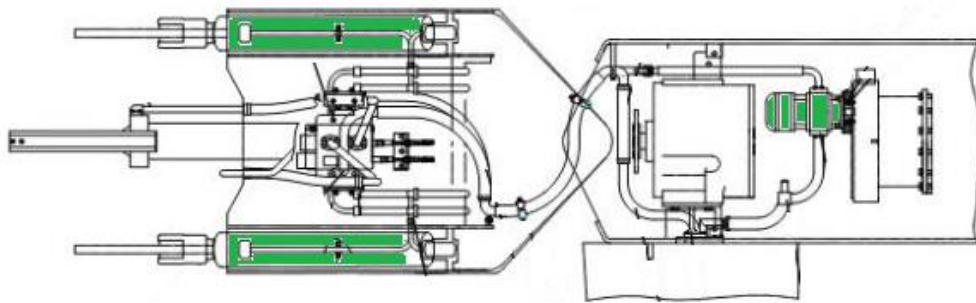

Когда рулевое управление не активно, весь поток направлен в гидросистему рабочего оборудования.

Благодаря высокой производительности насоса, нужное рабочее давление и гидротоком достигаются на более низких оборотах двигателя, что влечет за собой **экономия топлива**.

Полного бака топлива объемом 200 л у **Lonking LG833N** хватает на 28 часов работы, т.е. на **3,5 смены по 8 часов**

Расположение шарнирного сочленения

На погрузчиках **Lonking LG833N** шарнирное сочленение расположено идеально посередине между передним и задним мостом. Благодаря этому нагрузка на сочленение максимально снижена. При повороте полурам задние колеса едут тандемом за передними, точно по следу передних колес.

На других погрузчиках расстояние от сочленения до переднего моста меньше, чем до заднего. Из-за этого при повороте полурам задние колеса идут не по следу передних колес. При движении оператору приходится контролировать не только передний мост, чтоб он проехал и не повредился, но и задний. Также из-за этого при движении по скользкой поверхности погрузчик сносит вбок.

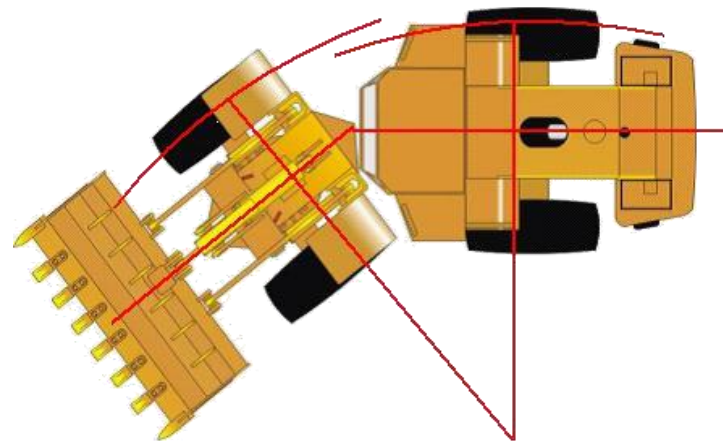
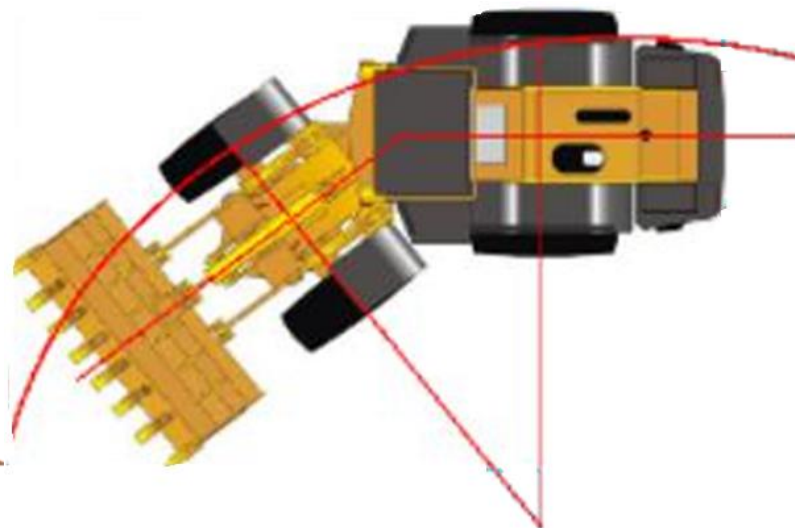
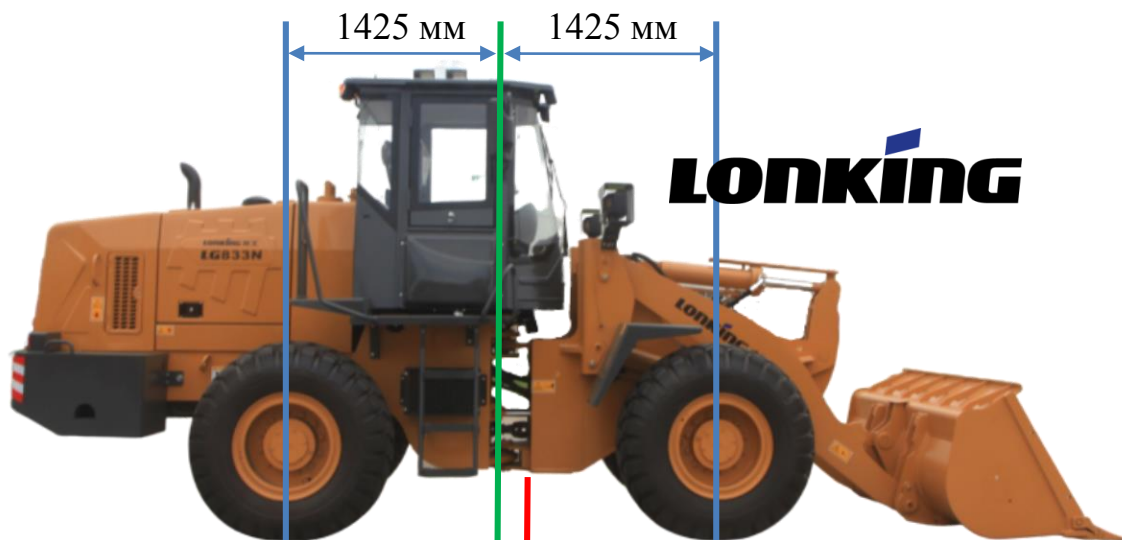

Внимание к деталям



На Lonking LG833N РВД, идущие на гидроцилиндр подъема стрелы, спрятаны и защищены от повреждений



В кабине имеется полупрозрачная солнцезащитная шторка, позволяющая работать даже тогда, когда солнце бьет в глаза. Также имеются салонное зеркало в дополнение к боковым зеркалам заднего вида, магнитола, вентилятор охлаждения.



Фары дорожного освещения на погрузчике Lonking LG833N прикрыты защитной решеткой. Указатель поворота видно как спереди, так и сзади на обоих погрузчиках.



Штатная система климат-контроля осуществляет забор воздуха с улицы через **салонный фильтр**. Таким образом климатическая система создает избыточное давление в кабине, что позволяет препятствовать попаданию пыли в салон.



На погрузчике Lonking LG833N рулевая колонка имеет регулировку по углу наклона, что делает управление более удобным.



На погрузчике Lonking LG833N кресло оператора оснащено подголовником, регулируемые подлокотниками.

Основные эксплуатационные показатели

LOPKING LG 833N

Емкость стандартного ковша		м ³	1,8
Грузоподъемность		кг	3000
Усилие отрыва		кг / кН	10 707 / 105
Время рабочего цикла		сек.	≤11,5
Максимальная скорость передвижения		км/ч	36
Шины			17.5-25 L-3 12PR TT
Собственный вес		кг	10500
Двигатель	Модель	Weichai WP6G125E22	
	Мощность	кВт / л.с.	92 / 125
	Максимальный крутящий момент	Н·м	500 при 1400-1600 об/мин
Объем топливного бака		л	200
Объем гидравлического бака		л	150

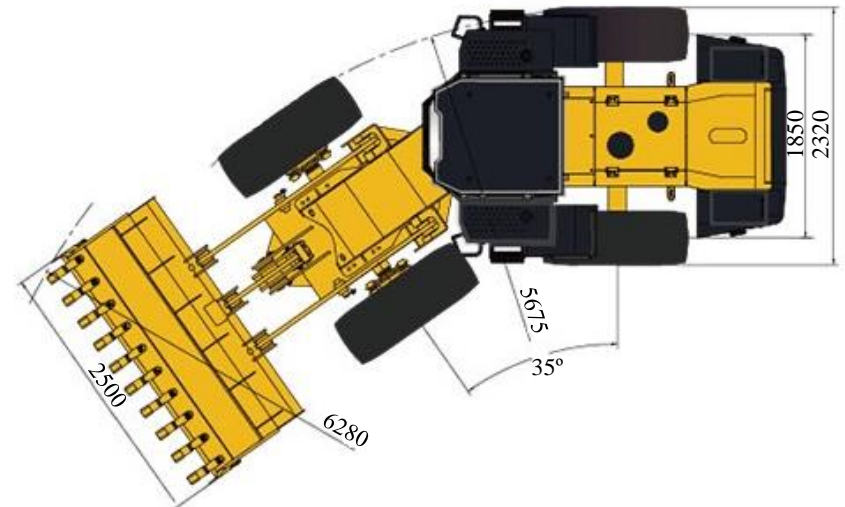
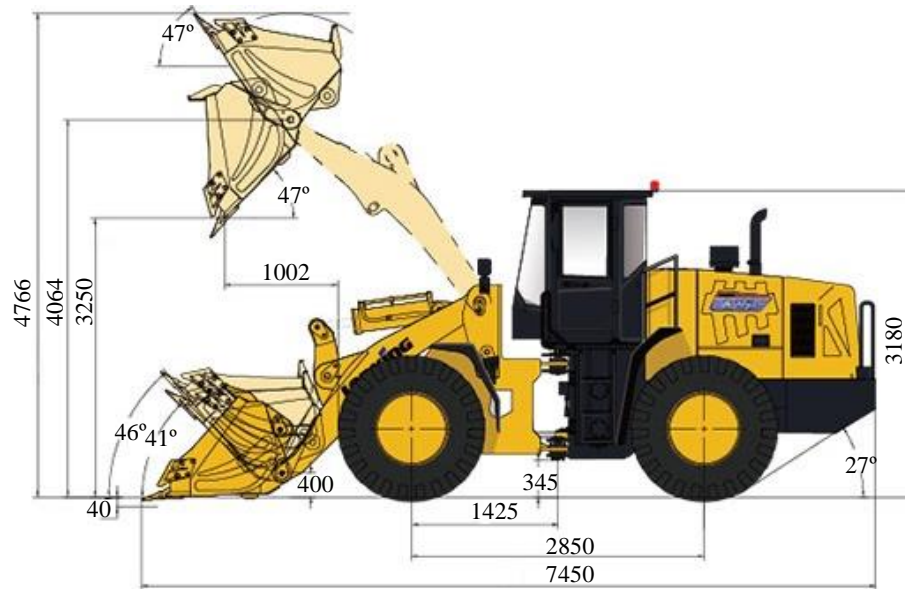

Внешний вид

LOPKING LG833N

